

DUOX plus

FERMAX

CONSERJERÍA DE VÍDEO DUOX PLUS. REF: 9424

MANUAL AVANZADO



¡ENHORABUENA POR DISPONER DE UN PRODUCTO DE CALIDAD!

Fermax Electrónica desarrolla y fabrica equipos de prestigio que cumplen los más altos estándares de diseño y tecnología. Esperamos disfrute de sus funcionalidades.









Publicación técnica de carácter informativo editada por FERMAX ELECTRÓNICA S.A.U.

FERMAX ELECTRÓNICA, en su política de mejora constante, se reserva el derecho a modificar el contenido de este documento, así como las características de los productos que en él se refieren en cualquier momento y sin previo aviso. Cualquier modificación será reflejada en posteriores ediciones de este documento.

Este producto está protegido con las siguientes patentes y modelos de utilidad:

PATENTES: US 9215410, US 9762852, BE1023440, AU2014203706, GB 2539741.

MODELOS DE UTILIDAD: ES1187384U, ES1141495U, FR3038192, DE202016000632U1, CN205987229(U).

	1. DESCRIPCIÓN DEL PRODUCTO	4
	2. INSTALACIÓN	5
	3. BORNAS Y COMPATIBILIDAD	6
	4. FUNCIONES	7
	4.1. COMUNICACIÓN	8
	4.2. LLAMADAS PERDIDAS	11
	4.3. ABRIR PUERTA / ACTIVAR RELÉ	12
	4.4. VOLUMEN DE LLAMADA	13
	4.5. AJUSTES	14
	4.6. SELECCIÓN MODO CONSERJERÍA / SOS	21
	4.7. PHOTOCALLER	24
	4.8. EMPAREJAMIENTO CON DISPOSITIVO MÓVIL	25
	5. ACCESO AL SERVIDOR WEB	26
	5.1. GESTIÓN DE VIVIENDAS	27
	5.2. GESTIÓN DE CONSERJERÍAS	27
	5.3. GESTIÓN DE PLACAS	28
	5.4. GESTIÓN DE RELÉS	29
	5.5. PANTALLA DE IDIOMAS	29
	5.6. MANTENIMIENTO	29
	6. OTRAS FUNCIONES	30
	6.1. RECIBIR LLAMADAS	30
	6.2. TRANSFERIR LA LLAMADA EN CONVERSACIÓN	30
	7. ESQUEMAS DE CABLEADO	31
	8. PARÁMETROS DE CONFIGURACIÓN	32
	9. FUNCIONALIDAD ENTRE CONSERJERÍAS	33

1. DESCRIPCIÓN DE PRODUCTO

PULSADORES E INDICADORES LUMINOSOS

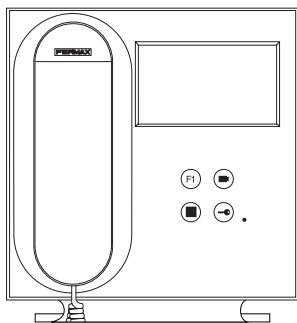

Llevará a la pantalla de comunicación, para realizar llamadas.



Llevará a la pantalla de llamadas perdidas, para ver el listado y poder eliminarlas o devolverlas.



Abrepuertas. Si se está en una pantalla donde se pueda abrir la puerta, mandará el comando a la placa en conversación, si no, no hará nada.



Llevará a la pantalla inicial, y si ya se está en ella, apagará la pantalla, dejando el equipo en reposo.

ESTADO	LED ROJO
CONSERJERÍA ACTIVA	OFF
CONSERJERÍA EN REPOSO	● Fijo
LLAMADAS PERDIDAS PENDIENTES	⊗ Intermitente

PANTALLA TÁCTIL 4.3" Y NAVEGACIÓN

La central de conserjería VEO DUOX PLUS dispone de una pantalla táctil de 4.3" a través de la cual el usuario puede navegar por las distintas pantallas.

La navegación se realizará a través de los iconos y su selección a través de la pulsación en la pantalla.

A continuación, se van a describir algunos de los iconos de navegación que nos encontraremos en la conserjería.

GLOSARIO DE ICONOS



Retroceder



Búsqueda



Avanzar



Teclado Alfanumérico



Desplazarse hacia arriba



Teclado Numérico



Desplazarse hacia abajo



Eliminar entrada (Agenda) /
Eliminar Llamadas perdidas



Incrementar



Confirmar



Decrementar



Borrar

2. INSTALACIÓN

La conserjería ofrece la posibilidad de ser instalada tanto en la pared con el como en un soporte de sobremesa.

Conector de pared:

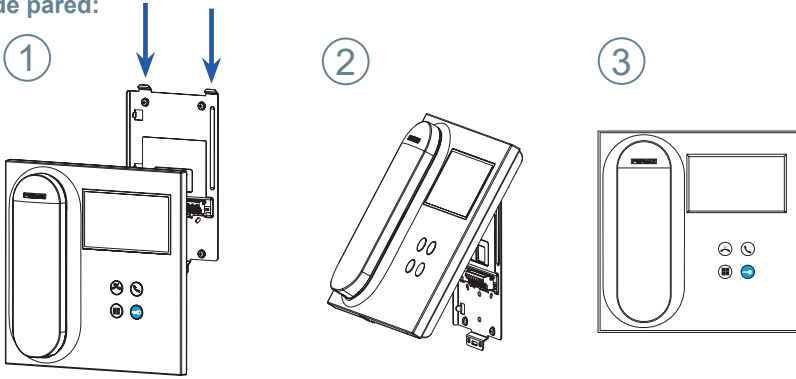

Soporte de sobremesa:

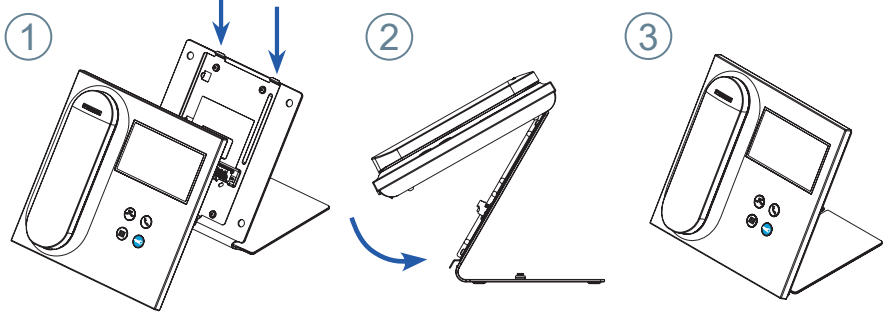

Roseta

Se incluye un conector de pared (roseta) para su instalación:

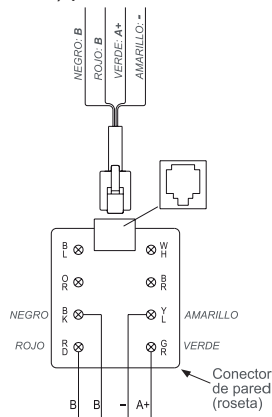

3. BORNAS Y COMPATIBILIDAD

La conserjería recibe su alimentación directamente del BUS DUOX PLUS, se conecta a través de sus bornas "B" "B".

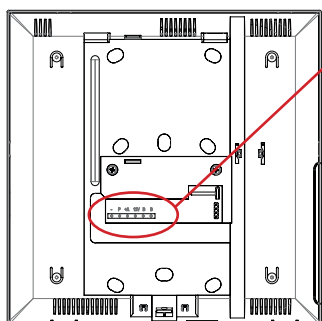

Nº Borna	Símbolo	Descripción
1,2	B,B	Bus DUOX: alimentación y datos
3	+12	Salida de corriente a 12Vdc para alimentar controles de acceso o el abrepuertas de continua. Se apoya en borna -. Limitación 500mA
4	+A	Activador de luces
5	P	(NO se utiliza)
6	-	Negativo local del amplificador. Común a las bornas +12 y +A

La conserjería de Video o VGU se considera una placa a niveles de adaptación.

4. FUNCIONES

Su función principal es la de atender llamadas, hacer de filtro y asistir en la comunicación. A través de las distintas pantallas configuraremos la VGU.



	Comunicación		Ajustes
	Llamadas perdidas		Conserje
	Abrir puerta /Selección Abrepuertas		Photocaller
	Activar Relé. Cambiará si hay algún relé en la agenda		Desvío BLUE
	Volumen de llamada		

Estas consideraciones serán aplicables a todas las pantallas a menos que se indique lo contrario: Descolgar el brazo de la conserjería no desencadena ningún evento, salvo en el caso de estar recibiendo una llamada.

Ante cualquier evento, si el brazo permanece descolgado, se considerará que la conserjería está ocupada, como si hubiera una conversación en curso.



En cualquier pantalla de teclado, si se introduce un valor erróneo, se mostrará el mensaje de "Error" en pantalla sobre un fondo rojo, además de sonar un "BOOP"



El botón de flecha atrás significará volver al menú anterior en el que el usuario tiene control sin guardar ningún cambio.



El Tick de confirmación nos hará volver a la pantalla anterior habiendo guardado los cambios.



En caso de pulsar el botón menú se volverá a la pantalla de reposo sin guardar cambios. En conversación su funcionamiento estará deshabilitado. Tampoco se guardarán los cambios si se va a reposo por estar más de 60s sin interactuar con el dispositivo.



4.1. COMUNICACIÓN



Si se realiza una comunicación y pulsa en la pantalla (donde no haya botones de acciones) o se pulsa la tecla de menú, aparecerá un desplegable con una barra de control de volumen para ajustar el tono de la melodía (llamada) o el volumen de conversación si se trata de una llamada de Audio.



En el caso de tratarse de una llamada o conversación de vídeo, además de la barra para el control del volumen se dispondrá de otras 3 para controlar respectivamente el brillo, saturación y color de la imagen recibida.

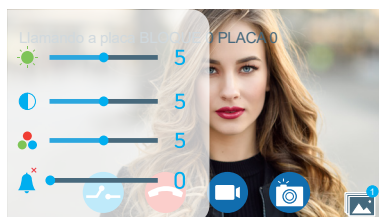

Conversación con un dispositivo

Al recibir una llamada si se cumplen unas ciertas condiciones, se aceptará la llamada.

- La conserjería no está en modo noche.
- La conserjería tiene el brazo colgado.
- La conserjería no está en las pantallas de instalador.

- La conserjería no está ocupada en una conversación ni esperando a realizar un desvío.
- La conserjería ocupa un canal de comunicación.

Cuando se establece la conversación con un dispositivo aparecerán 2 iconos nuevos más: uno para silenciar o activar el micrófono de la propia conserjería y otro para realizar el desvío de llamada o intercomunicación. *(Ver punto 4.8. Emparejamiento con dispositivo móvil).*

Conversación con vivienda



Nota: En este caso se recibe una llamada desde una vivienda

Conversación con placa de video

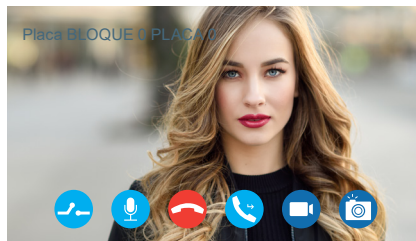

En el caso de recibir una llamada de una placa, si el amplificador es de video podremos visualizar en la pantalla el video, tanto en previsualización como en conversación. Al descolgar el brazo, la conserjería comenzará la conversación.

Conversación con conserjería



Si existe un error durante el proceso de establecer la llamada podremos comprobar el motivo mediante un mensaje en la pantalla informativa.

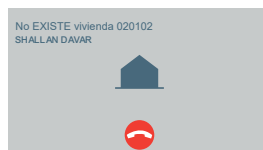



4.1.1. Llamada a vivienda



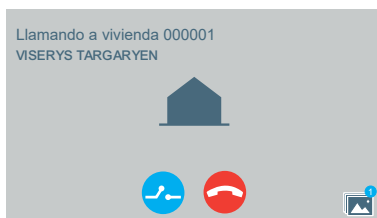

Cuando se pulse sobre el icono de la campana en cualquiera de estas pantallas, se realizará una llamada a la dirección de la entrada seleccionada o con el número que se haya marcado. En el caso de las viviendas aparecerá la información de su dirección y el nombre si está en agenda. Si hay relés en la agenda, tendremos un botón para seleccionar un relé para activar al igual aparecerá el icono de fotos pendientes en la esquina inferior si tenemos el photocaller activado y hay fotos pendientes de visualizarse.





4.1.2. Conectar con placa

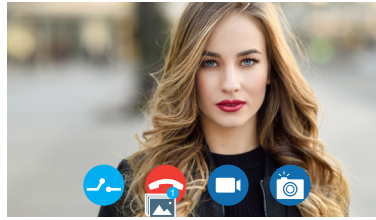

En el caso de llamar a una placa de vídeo, tendremos el vídeo de la placa en el fondo de la imagen y sobre él el texto indicativo de la placa y los botones de acción. Podrán estar o no el botón de activar relés  y el icono de las fotos pendientes .



Además de eso, aparecen 2 iconos nuevos: el botón  aparecerá siempre que estemos en conversación con una placa y nos permitirá realizar el carrusel entre las distintas placas atendiendo al funcionamiento en DUOX PLUS, mientras que el botón de foto  solo aparecerá si es una placa de vídeo y tenemos el photocall activado. Este último nos permite realizar una captura de pantalla del vídeo que tenemos en ese momento y guardarlo igual que las imágenes automáticas del photocall. [\(Ver punto 4.7 Photocaller\)](#).



4.1.3. Llamada a conserje

Bloque	CC	Nombre
EG	0	EG ESTE 8
EG	1	EG OESTE
00	0	BLOQUE 0 - CON 0
00	1	BLOQUE 0 - CON 1

Al pulsar el icono de llamar a un conserje aparecerá una lista de los conserjes guardados en la agenda.

Se conectará con el conserje seleccionado pulsando la campana.



4.2. LLAMADAS PERDIDAS

El sistema registrará un máximo de 50 llamadas perdidas por cada tipo (viviendas, placas, conserjerías). En el listado de llamadas perdidas aparecerán marcadas si se han recibido llamadas de pánico o una alarma de puerta si es el caso [\(Ver punto 4.6 Selección modo conserjería / SOS\)](#).

De esta pantalla podemos pasar a ver uno de los 3 listados de llamadas perdidas: viviendas, placas y conserjerías.

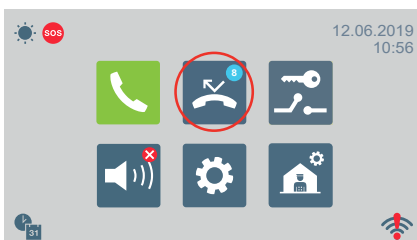

Fecha	Hora	Vivienda
01/01	23:16	VISERYS TARGARYEN
01/01	23:16	VISERYS TARGARYEN
01/01	23:16	VISERYS TARGARYEN
01/01	23:16	VISERYS TARGARYEN



4.3. ABRIR PUERTA / ACTIVAR RELÉ

Al pulsar el icono de abrir puerta / activar relés aparece la pantalla para seleccionar una de las dos opciones.

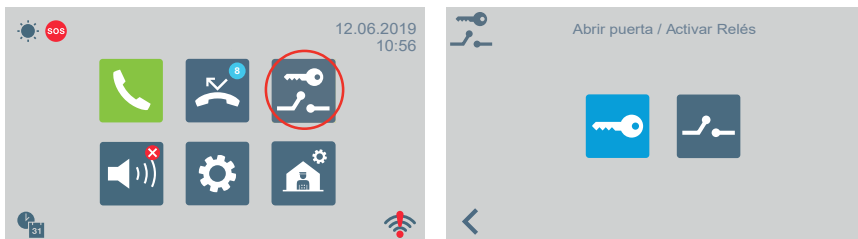

Abrir puerta

Al pulsar el icono de abrir puerta aparece una lista de las puertas almacenadas en la agenda que pueden ser abiertas desde:

- Icono llave.
- Botón abrepuertas (se pondrá en verde 3 segundos si hay confirmación de apertura).



Activar relés

Activación del relé partiendo del estado de reposo



Al pulsar el icono de activar relés aparece una lista de los relés almacenados en la agenda. Simplemente hay que elegir uno y confirmar pulsando .



Activación del relé en llamada

Se puede activar un relé o abrir la puerta al RECIBIR una LLAMADA tanto SIN DESCOLGAR como AL DESCOLGAR.

El conserje podrá realizar 2 acciones antes de DESCOLGAR:

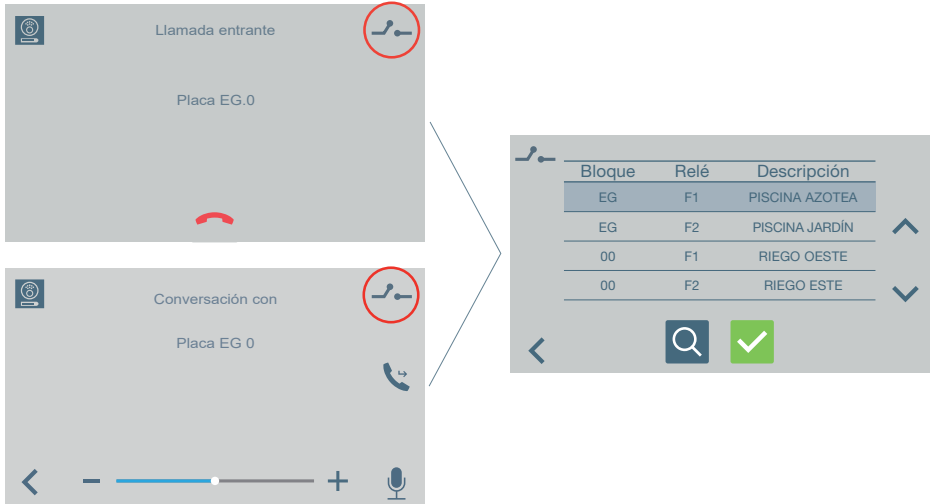

- Pulsar el botón físico del abrepuertas , para la apertura de puerta.
- Pulsar el icono relés , al pulsar este icono aparecerá el listado de relés disponible para que el conserje elija el que quiere activar.



4.4. VOLUMEN DE LLAMADA



Desde esta pantalla se puede configurar el volumen de recepción de llamada.

-  /  Activación/desactivación salida externa (A+, -).
- Se puede activar/desactivar el modo no molestar (tono de llamada en silencio):



Además de eso, si se ha activado el modo alarmas, aparecerá una flecha en la derecha para pasar a la selección del volumen de alarma. En este caso al seleccionar la confirmación de cualquiera de las dos pantallas, ambos volúmenes y el estado del extensor de llamadas serán guardados.



4.5. AJUSTES

Al pulsar el icono de abrir puerta / activar relés aparece la pantalla para seleccionar una de las dos opciones.

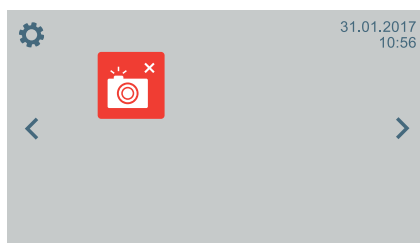
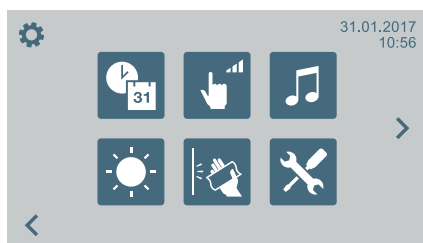

Fecha y hora



Brillo



Photocall



Volumen de Pulsación



Bloqueo de pantalla



Selección de melodía



Herramientas instalador



4.5.1. Ajustes de fecha y hora

Para modificar el cambio horario se puede seleccionar entre diferentes formatos.

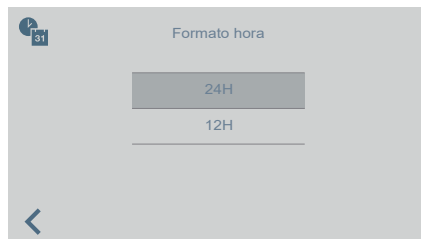
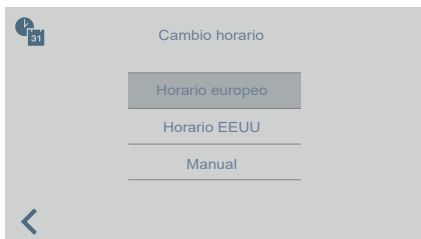

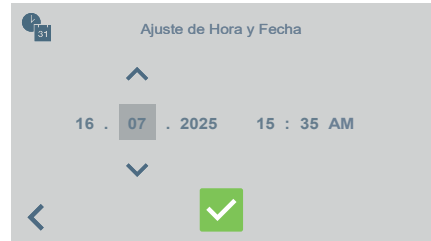

La Conserjería de Vídeo puede almacenar la fecha y hora configurada. Esta quedará guardada cuando se pierda la alimentación entre 1 y 5 días, dependiendo de las condiciones. Deshabilitado si se tiene el dispositivo emparejado.



4.5.2. Volumen de pulsación

Para modificar el volumen de pulsación de la pantalla táctil.

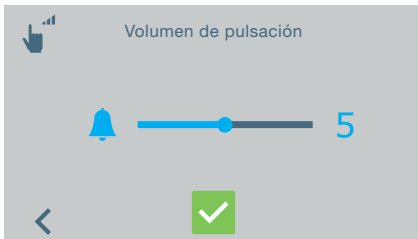

Se puede desactivar



4.5.3. Melodía

Para seleccionar la melodía de llamada de la conserjería.



Tabla de melodías:

- BLEEPER
- DING DONG
- FERMAX 1
- FERMAX 2
- JAZZ
- MUSIC BOX
- ORGANIC
- SCALA
- TELEPHONE RING
- TROPICAL

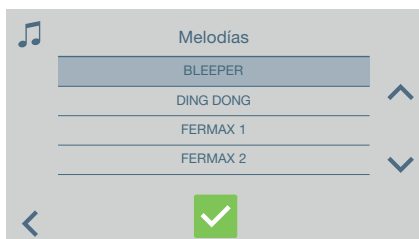

4.5.4. Ajuste de brillo

Para seleccionar el nivel de brillo de la pantalla

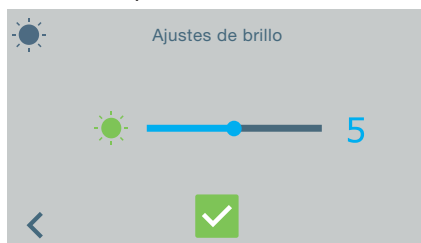

4.5.5. Limpieza de pantalla

Al pulsar en el icono de pantalla de bloqueo inutiliza la pantalla táctil durante 30 segundos para permitir su limpieza.

Una cuenta regresiva se muestra en la pantalla indicando el tiempo que queda.

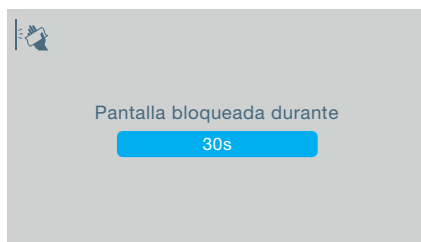

Nota: Si se recibe una llamada se muestra en la pantalla aunque esté bloqueada. Cuando se descuelga para atender la llamada se desbloquea la pantalla.



4.5.6. Parámetros

El icono de Parámetros nos permite acceder al menú de administrador.

Se debe introducir la contraseña de administrador que por defecto es 4444.



Idioma



Códigos de acceso



Programación



Dirección de conserjería



Ajendas



Servidor web



Idioma

Para seleccionar el idioma de la conserjería de una lista de idiomas disponibles.

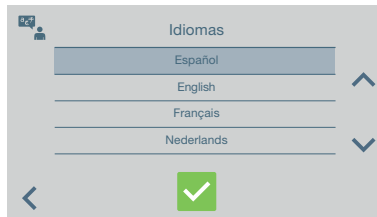

Contraseña - Reset valores de fábrica



Para modificar las contraseñas:



De Conserje



De administrador

En el caso de cambiar el código de acceso del instalador, si se introduce el código por defecto 4444, nos preguntará si queremos reiniciar a los valores por defecto del dispositivo. Si decimos que no, el valor del código de acceso sí que se habrá cambiado.

NOTAS: Con el reset de fábrica se borrarán también las fotos guardadas en el photocal, así como los usuarios en agenda y el emparejamiento del dispositivo

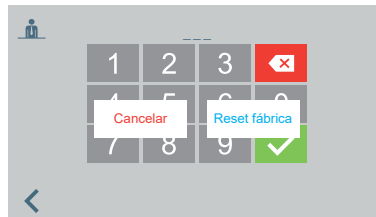

Programación de vivienda



A través de la conserjería se pueden programar terminales de vivienda. Una vez se acceda a esta pantalla se tiene que pulsar/seleccionar el botón de programación en el teléfono o monitor a programar.

A continuación, aparecerá un teclado para introducir la dirección que se quiera asignar a la vivienda.

Se dispone de 2 minutos y 30 segundos para realizar todo el proceso.



Programación de pulsador para llamar a conserjería

Para llamar a la conserjería desde una placa de audio con la dirección 0 en un pulsador. La placa debe estar en modo máster para poder asignar el pulsador.

Configurar una placa como máster: **Pulsar el botón SW1** 3 veces consecutivas rápidas. Transcurridos 2 segundos, se oirá un tono de confirmación, y se activará la placa como máster.

1. Estando la placa en modo máster, mantener pulsado SW1 durante 10 segundos, se escuchará un bip de confirmación y el led se pondrá a parpadear. Esto nos indica que la placa está en modo programación.

2. Seleccionar en la conserjería la opción . Durante 5 segundos permanecerá el mensaje en pantalla y a continuación la conserjería realizará una llamada a la placa programada como máster.

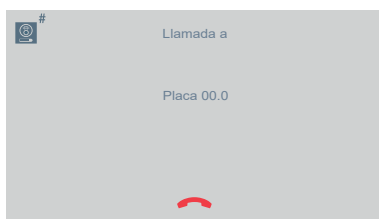
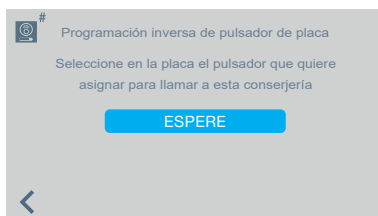
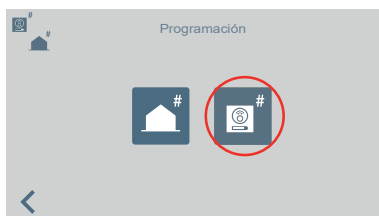

3. Si se descuelga el brazo se podrá mantener conversación como una llamada normal y una vez finalizada la llamada la conserjería ya habrá terminado su función y volverá a la pantalla anterior.



4. Cuando se haya colgado y siguiendo la placa en programación, es cuando se debe pulsar el pulsador que se quiere asociar a la dirección 0, se escucha una confirmación con bip-bip. El pulsador quedará programado con la dirección de la conserjería a la que tiene que llamar.
5. Pulsar SW1 una vez para salir de programación.



Configuración del tipo de conserjería

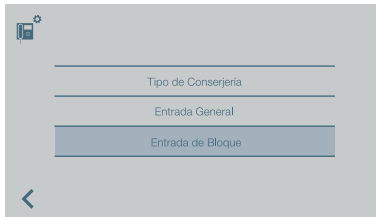

Para configurar la dirección de la conserjería, seleccionar el tipo de entrada:

- General
- Bloque (si se ha seleccionado ésta, introducir el número de bloque)

A continuación introducir el número de conserjería.

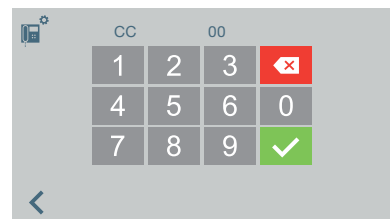
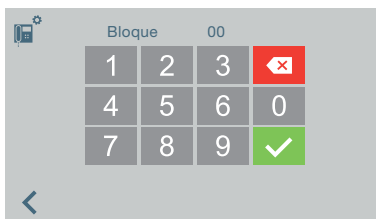

IMPORTANTE:

Al cambiar la conserjería de EG a Bloque o viceversa sin pasar a modo NOCHE previamente, los terminales siguen teniendo guardada la dirección de la conserjería previa a su cambio de EG o Bloque.

Si la conserjería está en modo DÍA o modo MIXTO y se accede al menú de cambio de tipo (EG o Bloque), aparece un mensaje en pantalla advirtiendo que la acción no se puede realizar si no se pasa a modo NOCHE previamente. Se debe realizar el cambio a modo NOCHE.

Aparece un mensaje de "ERROR" que lo advierte.



De esta forma se consigue el Reset de dirección de conserjería en terminales y placas.

Nota: En el caso de que la Conserjería se quite y se cambie de un bloque a otro, la pantalla de error no aparecería, y seguiría manteniendo la configuración que tenía del bloque anterior. Esto se considera un uso incorrecto.



Directorio

Desde esta pantalla tendremos acceso a las 4 agendas que tiene el dispositivo: viviendas, placas, conserjerías y relés.

Cada una de estas agendas podrá tener un máximo de 1000 entradas, de forma independiente.

No dejará añadir más si ya se ha llegado al máximo.



A la hora de añadir o modificar las entradas de la agenda se realizará de forma secuencial dependiendo del tipo de agenda seleccionada, la secuencia es la siguiente:

- **Vivienda:** Nombre > Bloque > Vivienda > Código de llamada
- **Placa:** Nombre > Selección tipo de entrada > Bloque (si procede) > Sub- Bloque (si procede) > Número de placa
- **Conserjería:** Nombre > Selección tipo de conserjería > Bloque (si procede) > Número de conserjería
- **Relé:** Nombre > Selección tipo de entrada > Bloque (si procede) > Relé asociado a botón F1 o F2.

Vivienda	Nombre
00-0001(000001)	VISERYS TARGARYEN
00-0002	CORLYS VELARYON
00-0003(000003)	OTTO HIGHTOWER
00-0101	TYWIN LANNISTER

Bloque	Placa	Nombre
EG	0	EG ESTE
12-34	5	EG OESTE
00	0	BLOQUE 0 PLACA 0
01-10	1	BLOQUE 0 PLACA 1

Bloque	CC	Nombre
EG	0	EG ESTE
EG	1	EG OESTE
00	0	BLOQUE 0 - CON 0
00	1	BLOQUE 0 - CON 1

Bloque	Relé	Descripción
EG	F1	PISCINA AZOTEA
EG	F2	PISCINA JARDÍN
00	F1	RIEGO OESTE
00	F2	RIEGO ESTE



Búsqueda



Añadir nueva entrada



Editar entrada seleccionada



Eliminar

Nota: En el caso de que la Conserjería esté configurada como Entrada de Bloque, la pantalla de bloque no aparece porque se introduce directamente el bloque de la Conserjería.



Servidor web

Al entrar en esta pantalla se levantará una red Wifi con nombre “**Fermax_ID**”. La contraseña será “**FermaxVideoGU**”. Permanecerá activa 5 minutos desde la última vez que se interaccione con el servidor web.

A esta red se podrá conectar cualquiera, en pantalla se mostrará un QR para poder conectarse automáticamente al escanearlo con un dispositivo móvil. [Revisar sección 3. conexión al servidor web.](#)



4.5.7. Photocall

Pulsando sobre el icono  activamos o no la captura automática.

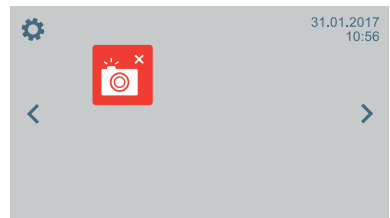

Captura manual de imágenes;

Es posible realizar la captura manual de imágenes durante una llamada pulsando el icono .

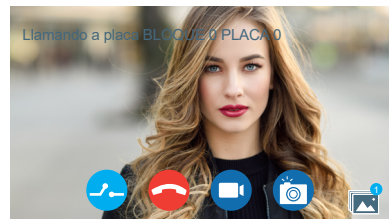

4.6. SELECCIÓN MODO CONSERJERÍA / SOS

Para seleccionar el modo de la conserjería. Se debe introducir la contraseña de conserje que por defecto es 1111.

En esta pantalla se puede elegir entre los 3 diferentes modos de conserje y entre habilitar / deshabilitar el modo alarma. Todas estas acciones se realizan pulsando sobre el icono correspondiente.



- En un mismo bloque o Entrada General no puede haber más de 1 conserjería en modo día o mixto, si otra conserjería activa alguno de estos modos, la que ya lo tenía activo pasará a modo noche.
- Al cambiar la conserjería de EG a Bloque o viceversa hay que pasar a modo NOCHE previamente, los terminales siguen teniendo guardada la dirección de la conserjería hasta que seleccionamos el modo noche.
- Siempre que se modifique alguna función poner la conserjería en modo noche y después volver al modo Día o Mixto

NOTA: En el caso de que la Conserjería se quite y se cambie de un bloque a otro, la pantalla de error no aparecería y seguiría manteniendo la configuración que tenía del bloque anterior. Esto se considera un uso incorrecto.

Los modos disponibles son:



Modo DÍA

Todas las llamadas desde placas son interceptadas por la conserjería.
Las viviendas/placas pueden llamar a la conserjería directamente.



Modo MIXTO

Las viviendas/placas pueden llamar a la conserjería directamente.
La llamada suena en la vivienda, y se puede activar la monitorización de la llamada en conserjería también. Por defecto desactivada .



Las llamadas desde placa a viviendas no pasarán por conserjería.

Sólo las viviendas u otras conserjerías pueden llamar directamente al conserje.
(Icono rojo).



Si se activa la monitorización de la llamada en conserjería, funcionaría de la siguiente forma: La llamada suena en la vivienda y si en 15 segundos no se responde sonará también en la conserjería. A partir de este momento, la conserjería puede descolgar y dejará de sonar en la vivienda, o a la inversa.
(Icono verde).

Al seleccionar el modo mixto se visualiza la pantalla para activar/desactivar la monitorización de la llamada en conserjería.



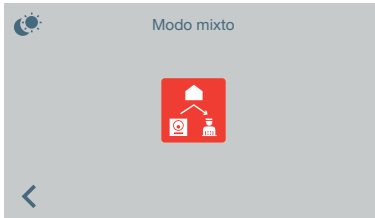

Icono rojo, desactivada función monitorización en conserjería.



Icono verde, activada función monitorización en conserjería.

Pulsando sobre el icono de monitorización de llamada en conserjería se activa/desactiva.

El modo seleccionado aparecerá en la pantalla del menú principal.



Modo NOCHE

La conserjería no recibe ningún tipo de llamadas.

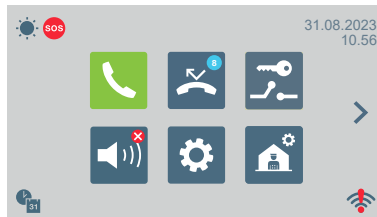

Eventos de ALARMA

La conserjería puede recibir dos tipos diferentes de alarmas:

Es necesario configurar el tiempo de sensor de puerta a 8 segundos o superior. Esto se hace desde el amplificador.

- **Llamadas de pánico:** vienen de un monitor o teléfono, solo las mandan si hay una conserjería de su bloque que haya activado el modo de alarmas pulsando F1 solo las mandan si hay una conserjería de su bloque que haya activado el modo de alarmas. Este comando mandará la alarma, se generará automáticamente una llamada al apartamento.



- **Eventos de puerta:** los mandan las placas, también es necesario que las conserjerías estén con el modo de alarmas activo para que los manden. Enviarán 2 tipos diferentes: puerta forzada, puerta dejada abierta.

Puerta forzada: Sensor manipulado sin haberse realizado una apertura de puerta.

Puerta dejada abierta: si el sensor no vuelve a su estado NC después del tiempo considerado tras la apertura de puerta.

Este aviso parpadeará para llamar la atención, además de sonar el aviso de alarma con el volumen configurado. Si estos eventos llegan cuando la pantalla está activa, aparecerá un mensaje en la esquina izquierda inferior con información relevante. Si pulsamos se mostrará en grande el tipo de evento.



Si el brazo de la conserjería está descolgado o descolgamos, pasará a llamar a ese dispositivo.



4.7. PHOTOCALLER

Podremos visualizar las imágenes que hayamos guardado con la captura automática al recibir una llamada de vídeo y también las que hayamos hecho manualmente con la captura en conversación. Con los botones de las flechas podremos navegar por las distintas imágenes (hasta 150 imágenes).



Si se pulsa sobre el botón de borrar aparecerá una confirmación para que aceptemos borrar la foto que tenemos seleccionada actualmente. Si mantiene la pulsación sobre el botón de borrar 5s nos pedirá confirmación para borrar todas las fotos.

Con el reset de fábrica se borrarán también las fotos guardadas en el photocaller, así como los usuarios en agenda y el emparejamiento del dispositivo.



4.8. EMPAREJAMIENTO CON DISPOSITIVO MÓVIL

Es posible realizar el desvío de llamada a la aplicación si se empareja la conserjería. Para más información del uso de la aplicación de desvío revisar documentación pertinente en:

<https://soporte.fermax.com/portal/es/kb>

El emparejamiento lo podemos hacer desde la App escaneando el código QR que nos muestra la pantalla. Si el emparejamiento ha sido correcto se mostrará un tic en verde, en caso contrario la pantalla mostrará un error .

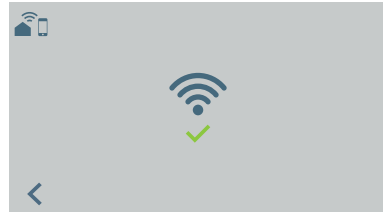

Las llamadas que reciba la conserjería serán desviadas al dispositivo donde se haya instalado la App y nos hayamos emparejado.

El wifi de la VGU se habilita o no desde la pantalla principal, asegurar que está activado para recibir el desvío de la llamada.

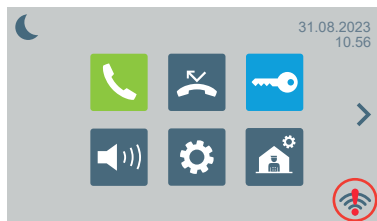

WiFi:



No conectado



Deshabilitado



Conectado

5. ACCESO AL SERVIDOR WEB

Desde el Webserver se podrán consultar, eliminar o introducir usuarios de viviendas, otras conserjerías u otras placas. También se puede gestionar los relés e importar o exportar los datos de configuración.

Una vez que se ha conectado a la red WiFi generada por la VGU (*Ver apartado 2.5.6 ajustes-servidor web*), al acceder a un navegador (Chrome, Microsoft Edge, Firefox, etc..) se podrá introducir la URL: www.fermaxguard.com, dándonos acceso al Webserver del sistema.



- Usuario: admin.
- Contraseña: La misma que las pantallas de instalador (por defecto 4444)

Este servidor web tiene soportados los idiomas de:

Castellano	Checo	Italiano	Noruego
Inglés	Hebreo	Eslovaco	Danés
Árabe	Portugués	Húngaro	Sueco
Alemán	Catalán	Griego	Búlgaro
Francés	Gallego	Hindi	Islandés
Holandés	Euskera	Turco	CUSTOM
Croata	Ruso	Finés	

Desde el portal se pueden gestionar:

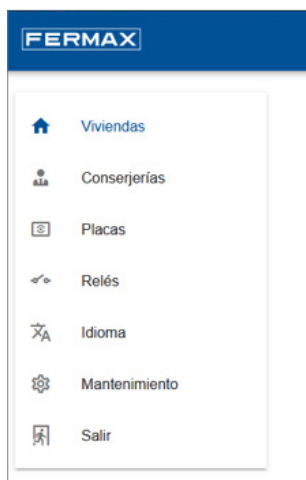

- Gestión de viviendas
- Gestión de conserjerías
- Gestión de placas
- Gestión de relés
- Idiomas
- Mantenimiento

Cualquiera de las 4 agendas o los idiomas pueden ser exportados a un fichero en formato CSV. También se puede importar un fichero si el formato sigue la estructura de datos. Si hubiese habido algún error el mensaje lo indicará y estará en rojo.

5.1. GESTIÓN DE VIVIENDAS

En esta pantalla se podrán consultar, eliminar o introducir usuarios de viviendas. Para introducir los usuarios se podrá hacer pulsando sobre el botón de “nueva vivienda”.

Nueva vivienda

Nombre	Bloque	Dirección	Código de llamada
Vivienda1	00	1234	1234A
9 / 16		4 / 4	5 / 6

[CANCELAR](#)
[GUARDAR](#)

En el caso de tener ya usuarios de viviendas, en la lista se podrán consultar, editar o borrar.

Nombre	Dirección	Código de llamada	Acciones
VIVIENDA1	001234	1234A	✎ ✖
VIVIENDA2	000002		✎ ✖

Rows per page: 10 1-2 of 2 < >

5.2. GESTIÓN DE CONSERJERÍAS

En la pantalla de conserjerías se encontrarán los mismos botones que en la de viviendas además del nombre, se podrá seleccionar el tipo (Entrada General o Entrada de Bloque).

Nueva Conserjería

Nombre	Bloque(B) o EG(G) Entrada general	Número Conserjería
		0
0 / 16		0

[CANCELAR](#)
[GUARDAR](#)

Nueva Conserjería

Nombre

Bloque(B) o EG(G)
Bloque

Número Bloque

Número Conserjería

CANCELAR GUARDAR

En el caso de tener ya conserjerías en la lista, se podrán consultar, editar o borrar.

Conserjerías

Nombre	Bloque(B) o EG(G)	Número Bloque	Número Conserjería	Acciones
VGU EGO	G		0	 
VGU EB 10 5	B	10	5	 

Rows per page: 10 1-2 of 2

5.3. GESTIÓN DE PLACAS

En la pantalla de placa se encontrarán los mismos botones que en la de viviendas, sin embargo, al intentar introducir una nueva placa, además del nombre, se podrá seleccionar el tipo (Entrada General, Entrada de Bloque o Entrada de Sub-bloque).

Nueva Placa

Nombre

Tipo
Entrada general

Número Placa

CANCELAR GUARDAR

Nueva Placa

Nombre

Tipo
Bloque

Número Bloque

Número Placa

CANCELAR GUARDAR

Nueva Placa

Nombre

Tipo
Sub-Bloque

Número Bloque

Número Subbloque

Número Placa

CANCELAR GUARDAR

En el caso de tener ya placas en la lista se podrán consultar, editar o borrar.

Placas

Nombre	Bloque(B), Sub-Bloque (S) o EG(G)	Número Bloque	Número Subbloque	Número Placa	Acciones
EB0 0	B	00		0	 
EG0 0	G			0	 
PLACA B09SB09RP	S	09	09	9	 

Rows per page: 10 1-3 of 3

5.4. GESTIÓN DE RELÉS

En la pantalla de relés se encontrarán los mismos botones que en la de viviendas, sin embargo, al intentar introducir un nuevo relé, además del nombre, se podrá seleccionar el tipo (Entrada General o Entrada de Bloque).

Nuevo Relé

Nombre 0 / 16

Tipo **Entrada general** ▼

Modo **F1** ▼

CANCELAR GUARDAR

Nuevo Relé

Nombre 0 / 16







Tipo **Bloque** ▼

Número Bloque ▼

Modo **F2** ▼

CANCELAR GUARDAR

En el caso de tener ya placas en la lista se podrán consultar, editar o borrar.

Nombre	Bloque(B) e EGG	Número Bloque	Modo	Número Relé	Acciones
RELÉ D-123	B	00	-	123	 
RELÉ EG F1	G		F1		 
RELÉ B10 F2	B	10	F2		 

Rows per page: 10 1/3 of 3

5.5. PANTALLA DE IDIOMAS

Se podrá seleccionar el idioma del sistema. Al hacer clic en el botón de guardar se actualizará la consajería. El idioma seleccionado podrá ser exportado a un fichero CSV, el cual se podrá modificar y cargar al idioma personalizado, que se seleccionará con la opción Custom

TEXTOS DISPLAY

Idioma a Mostrar

Cargar Idioma Personalizado

1 files (1.9 KB in total) 7 / 16

5.6. MANTENIMIENTO

En esta pantalla se verá la versión del sistema y se podrá seleccionar un fichero de actualización si existiera. Consultar departamento técnico.

FERMAX

Viviendas
Consejerías
Placas
Relés
Idioma
Mantenimiento
Salir

FIRMWARE

Versión 01.01.015

Seleccionar Fichero

0 files (0 KB in total)

6. OTRAS FUNCIONES

6.1. RECIBIR LLAMADAS

La Central de Conserjería VIDEO DUOX PLUS distingue varios tipos de llamadas, según su procedencia:

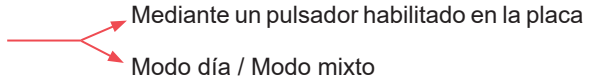
- Desde vivienda
- Desde una placa 
 - Mediante un pulsador habilitado en la placa
 - Modo día / Modo mixto
- Desde una conserjería

En todas ellas se actuará de la misma manera.

Al recibir una llamada en la pantalla se mostrará la información correspondiente.

Para contestar la llamada se tiene que descolgar el brazo.

Si no se responde en 30 segundos o si se pulsa el icono de colgado  antes de contestar se añadirá a la lista de llamadas perdidas.

Notas:

- El tiempo máximo de conversación es de 90 segundos.
- Ante cualquier evento, si el brazo permanece descolgado, se considerará que la conserjería está ocupada, como si hubiera una conversación en curso. La llamada recibida en ese caso, se añadirá a la lista de llamadas perdidas.

6.2. TRANSFERIR LA LLAMADA EN CONVERSACIÓN

Para transferir la llamada; Una vez descolgado al pulsar en el icono de transferencia, la llamada quedará temporalmente en espera. Aparecerá en la pantalla dos iconos para indicar si queremos transferir la llamada a una vivienda o a otra conserjería. Al pulsar cualquiera de los iconos se irá a la pantalla de realización de llamada correspondiente.

Una vez se seleccione con quien se quiere comunicar o se proceda a realizar la llamada se conectará con ésta, pulsando de nuevo el icono de transferencia. Se pone en conversación ambas llamadas.



Nota: Si el conserje cuelga antes de la conversación con la segunda vivienda u otro conserje, finaliza el transferir la llamada.

7. ESQUEMAS DE CABLEADO

INSTALACIÓN GENERAL EJEMPLO

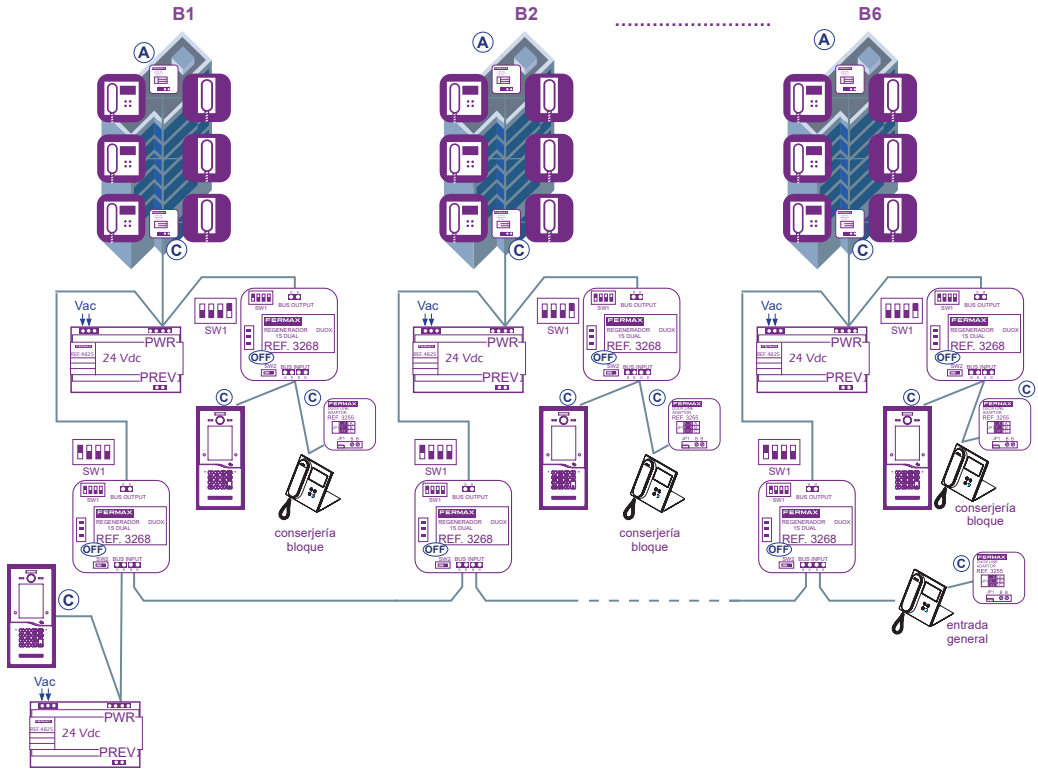

ACCESORIOS

Conexión Activador de Luces y timbres
Ref. 2438

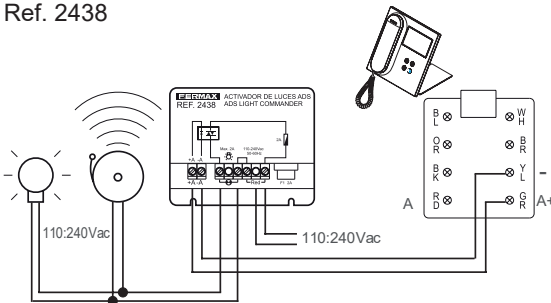

Conexión Prolongador de llamada
Ref. 2040

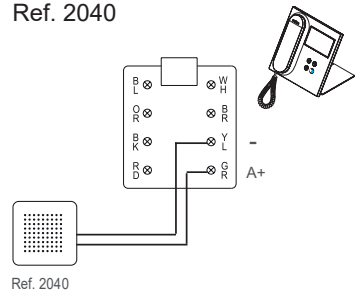



8. PARÁMETROS DE CONFIGURACIÓN

PARÁMETROS DE CONFIGURACIÓN	VALOR
Tipo de Conserjería	Entrada General /Entrada de Bloque
Número de bloque	00 a 99
Número de conserjería	0 a 9
Modo de conserjería	NOCHE, MIXTO o DÍA
Desvío modo mixto	No genera llamadas en modo mixto. ON/OFF
Modo de alarmas	Recibe llamadas de pánico y alarmas de puerta
Idioma	Se puede elegir entre 27 idiomas, siendo el español el de por defecto
Melodía para llamadas recibidas	Se puede elegir entre 10 melodías
Volumen al recibir una llamada	10 niveles seleccionables, con silencio
Modo no molestar	Se desactiva el sonido de llamada. ON / OFF
Volumen en conversación	9 niveles seleccionables
Volumen del sonido de pulsación en pantalla	10 niveles seleccionables, con silencio
Silencio del micrófono	En conversación. ON / OFF
Volumen de alarma	9 niveles seleccionables. Si está el modo de alarmas activado
Nivel de brillo de la pantalla	9 niveles seleccionables
Nivel de brillo, saturación y contraste del vídeo recibido	Hasta 9 niveles de brillo y contraste seleccionables en llamada de vídeo
Photocaller	Foto automática al recibir una llamada y posibilidad de hacer capturas manuales en conversación con vídeo. ON / OFF
Formato de fecha y hora	DD/MM/AAAA – MM/DD/AAAA – AAAA/MM/DD 12H / 24 H
Zona horaria	Europa (Madrid) / EEUU / Manual. Deshabilitado si se tiene el dispositivo emparejado
Fecha y hora	HH : MM – DD / MM / AAAA. Deshabilitado si se tiene el dispositivo emparejado
Código de conserje	4 dígitos. Permite entrar a cambiar el modo de conserje y el modo de alarmas. Por defecto 1111
Código de instalador	4 dígitos. Permite entrar a las pantallas de configuración del instalador. Por defecto 4444



9. FUNCIONALIDAD ENTRE CONSERJERÍAS

CONSERJERÍA ENTRADA GENERAL + CONSERJERÍA BLOQUE

Placa Entrada General

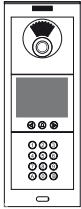

Conserjería Entrada General

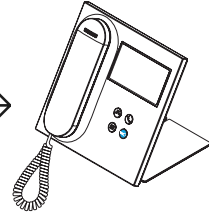

Llama



Placa Bloque Interior

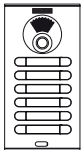

Conserjería Bloque Interior

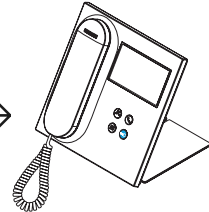

Llama



Terminales Bloque Interior

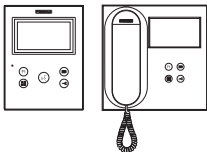

Conserjería Bloque Interior

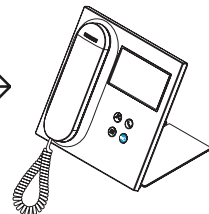

Llama



Por ejemplo:
Llamada del terminal
del bloque 2

Recibe la llamada la
conserjería del bloque 2

Conserjería Entrada General

Modo Noche



No existe

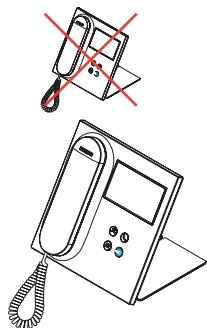

Placa Entrada General

Conserjería Entrada Bloque

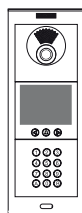

Llama

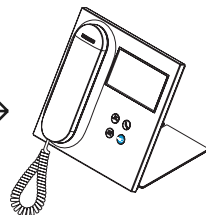

Por ejemplo:
Llamada a un terminal
del Bloque 3

Recibe la llamada la
conserjería del
Bloque 3

Conserjería Entrada General

Si está:

Modo Día



o

Modo Mixto



con Conserjería Entrada Bloque

Modo Día



o

Modo Mixto

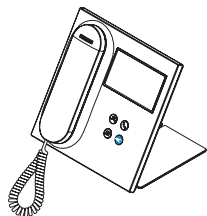

**Terminales
Bloque Interior**

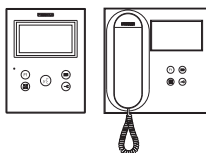

No Llama



**Conserjería
Entrada General**

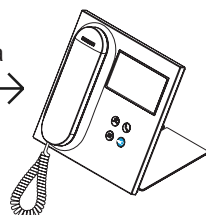

**Terminales
Bloque Interior**

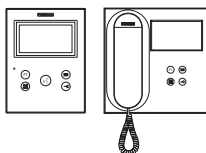

Llama

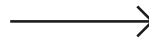

**Conserjería
Entrada Bloque**

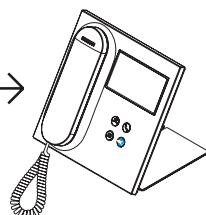

Por ejemplo:
Llamada del terminal
del Bloque 2

Recibe la llamada la
conserjería del
Bloque 2

Conserjería Entrada General

Si está:

Modo Día



o

Modo Mixto



con Conserjería Entrada Bloque

Si está:

Modo Noche



No existe

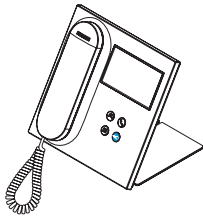

Terminales Bloque Interior

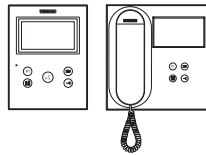

Llama →

Conserjería Entrada General

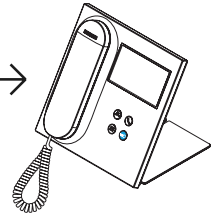

Si una conserjería que está en modo día o mixto es desconectada, se dejará la instalación en un estado de indisposición de los dispositivos, ya que las placas correspondientes y los terminales de vivienda seguirán intentando comunicarse con la conserjería que ya no está disponible, hasta que otra conserjería (de la misma zona) haga un cambio de modo.

Si una placa de Entrada General llama a una vivienda (y no hay conserjería de Entrada General en modo día), antes de enviar los comandos a esa vivienda, probará a ver si hay alguna conserjería en modo día en ese bloque. En caso afirmativo, hará una llamada en modo día a esa conserjería, en caso negativo, llamará directamente a la vivienda.

Siempre que se modifique alguna función poner la conserjería en modo noche y después volver al modo Día o Mixto

Nota: Todo dependerá de los MODOS establecidos en las conserjerías. Ver capítulo 2.6. SELECCIÓN MODO DE CONSERJERÍA.



El equipo que ha adquirido está identificado según Directiva 2012/19/UE sobre Residuos de aparatos eléctricos y electrónicos.



Para más información, visitar www.fermax.com
Contacto: tec@fermax.com / www.fermax.com/contact



FERMAX

FERMAX ELECTRONICA S.A.U
Avenida Tres Cruces, 133
46017 Valencia, Spain